

MAGLIA 46x132 lamelle portanti orizz. SCREEN



Recinzione modulare in grigliato elettrosaldato con profilo rompivisuale

Materiale: Acciaio S 235 JR (UNI EN 10025:1995)

Finitura: Zincatura a caldo dopo le lavorazioni UNI EN ISO 1461

Verniciatura: A forno con resine termoindurenti applicate a polveri su materiale zincato a caldo (colori RAL a scelta)

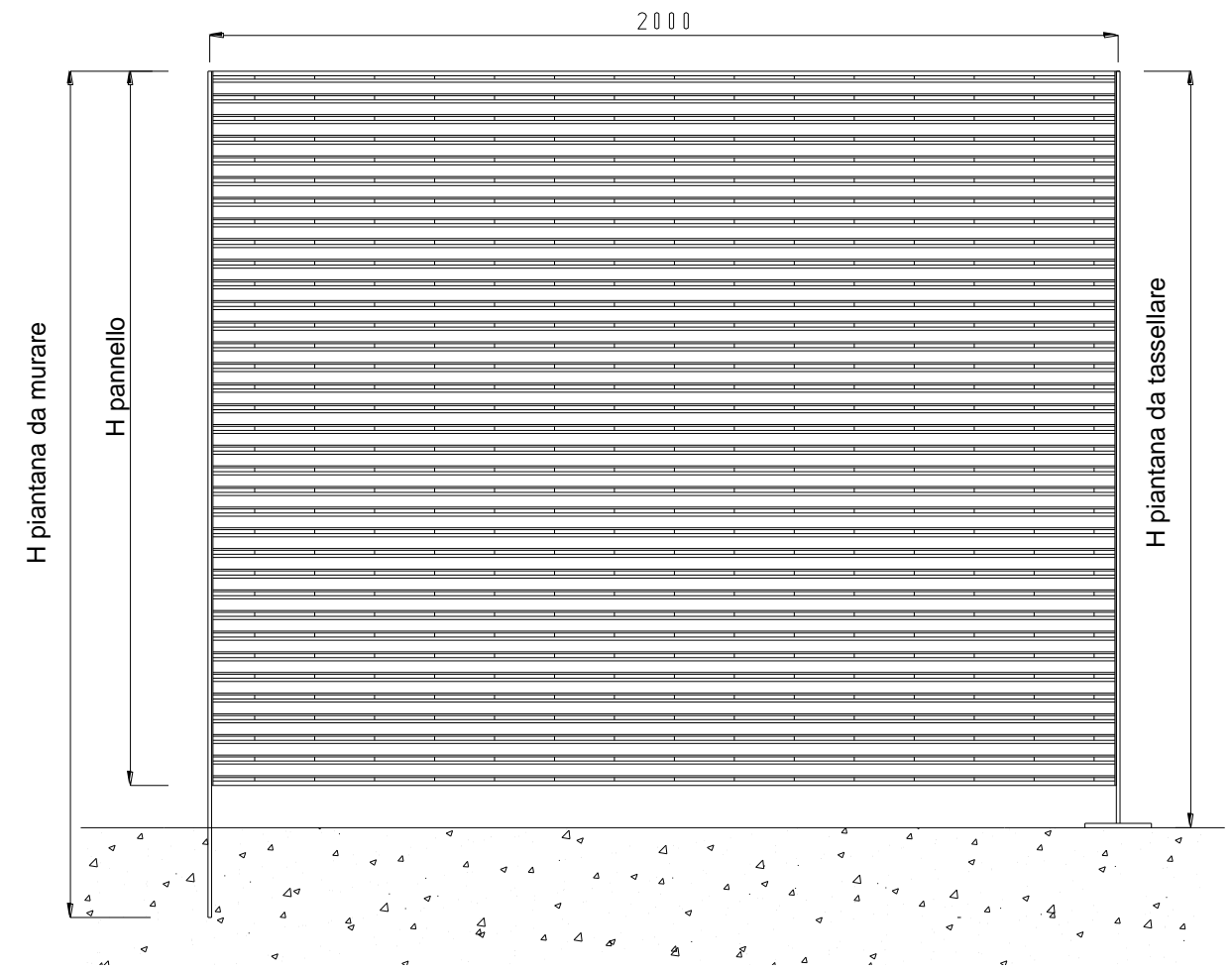
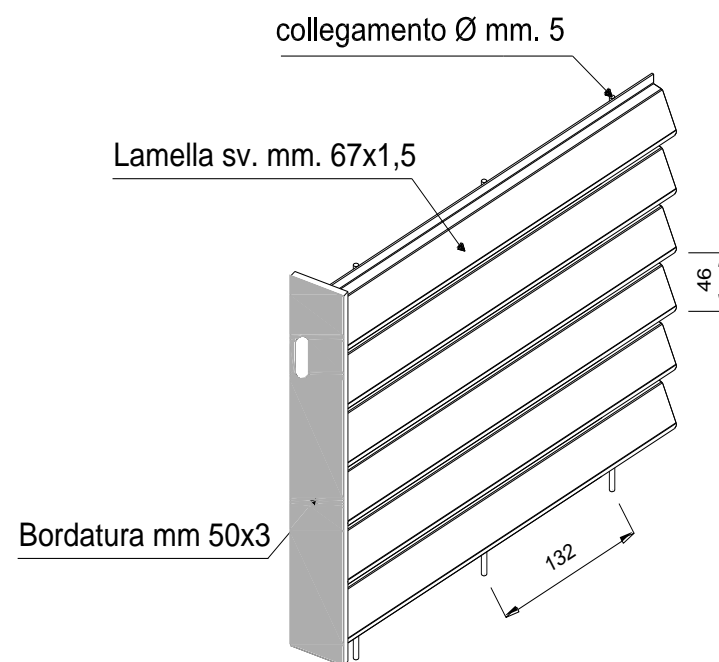

PANNELLO		PIANTANA	da TASSELLARE		da ANNEGARE	
altezza mm	L= 1992 peso Kg/cad	sezione mm	altezza mm	peso kg/cad	altezza mm	peso kg/cad
967	39,5	80x8	997	6,2	1200	6,6
1196	49,1	80x8	1226	7,5	1500	8,3
1608	65,9	80x8	1638	9,8	1850	10,2
1975	81,0	80x8	2005	11,8	2300	12,7

VOCE DI CAPITOLATO

Recinzione ALFATECNO in grigliato elettrosaldato di acciaio UNI EN 10025 S235JR, maglia mm. 46x132, piatti portanti a lamelle orizzontali sv. mm. 67x1,5, collegamenti verticali con tondo Ø mm. 5, bordatura laterale in piatto mm. 50x3. Montanti realizzati in piatto mm. 60x7 a murare o tassellare, bulloni in acciaio Inox (normali o antifurto). Zincatura a caldo a norma UNI EN ISO 1461.