

# MAGLIA 46x132 lamelle portanti orizzontali



Recinzione modulare in grigliato elettrosaldato con profilo rompivisuale

**Materiale:** Acciaio S 235 JR (UNI EN 10025:1995)

**Finitura:** Zincatura a caldo dopo le lavorazioni UNI EN ISO 1461

**Verniciatura:** A forno con resine termoindurenti applicate a polveri su materiale zincato a caldo (colori RAL a scelta)

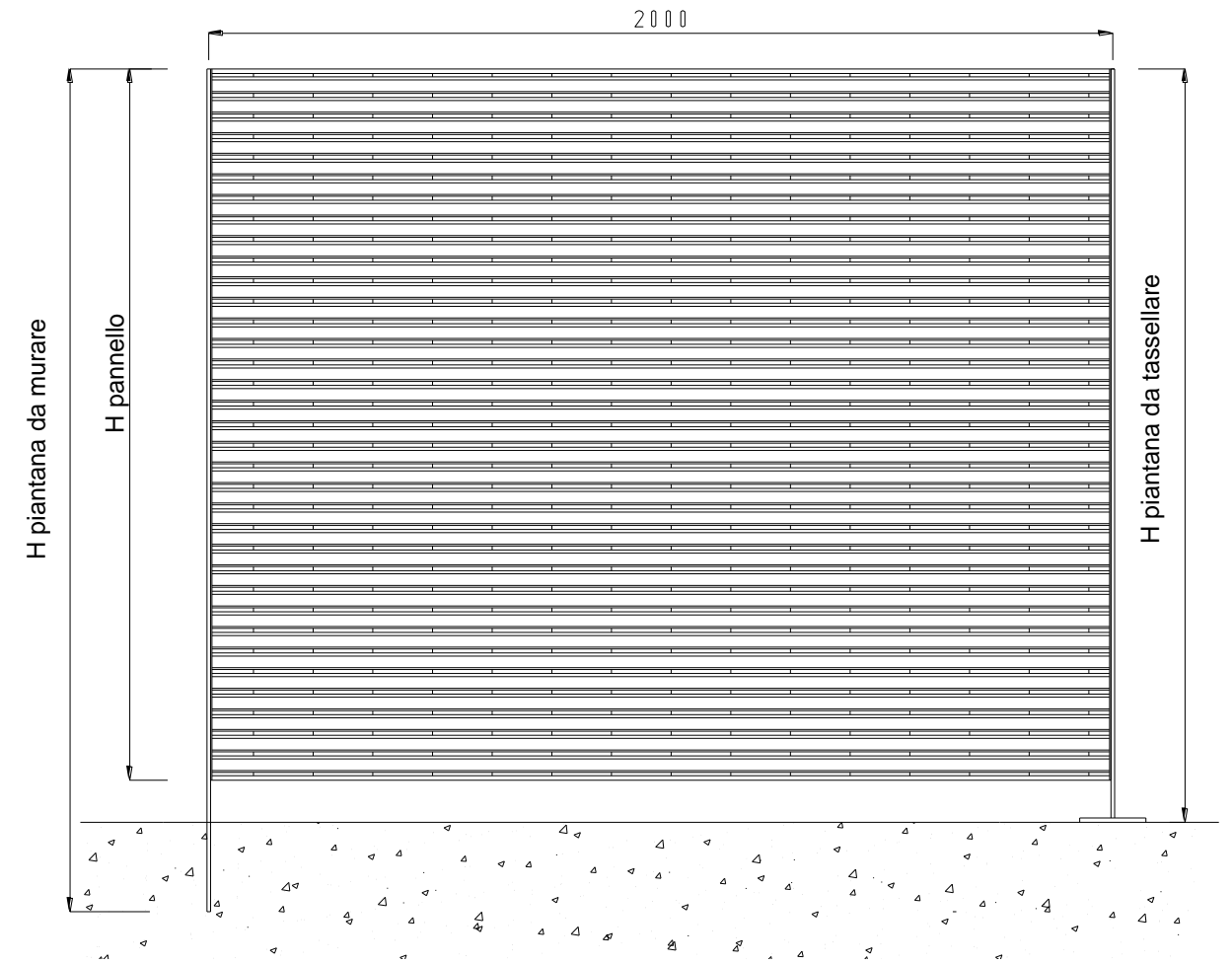
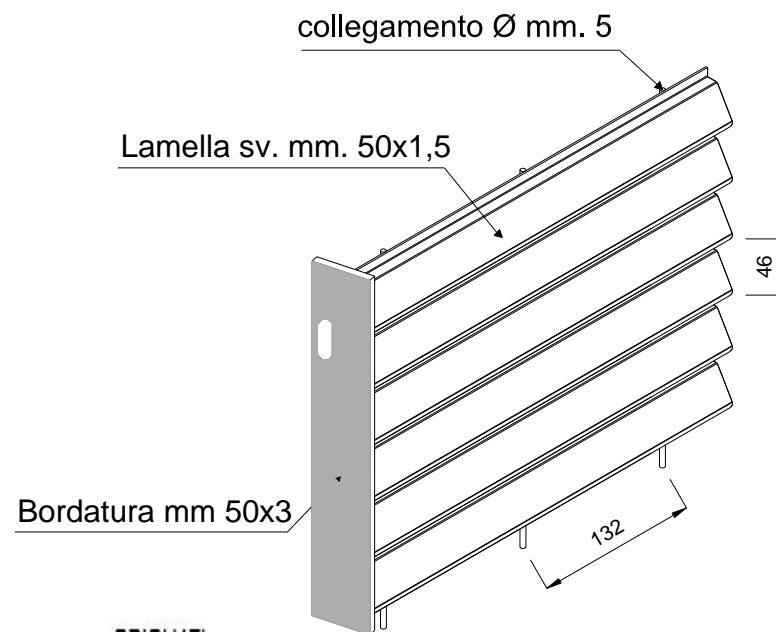

PANNELLO		PIANTANA	da TASSELLARE		da ANNEGARE	
altezza mm	L= 1992 peso Kg/cad	sezione mm	altezza mm	peso kg/cad	altezza mm	peso kg/cad
954	30,6	60x7	964	3,9	1200	4,4
1183	37,9	60x7	1213	4,9	1500	5,4
1596	51,2	60x7	1626	6,5	1850	6,8
1963	62,9	80x8	1993	11,8	2300	12,7

## VOCE DI CAPITOLATO

Recinzione ALFATECNO in grigliato elettrosaldato di acciaio UNI EN 10025 S235JR, maglia mm. 46x132, piatti portanti a lamelle orizzontali sv. mm. 50x1,5, collegamenti verticali con tondo Ø mm. 5, bordatura laterale in piatto mm. 50x3. Montanti realizzati in piatto mm. 60x7 a murare o tassellare, bulloni in acciaio Inox (normali o antifurto). Zincatura a caldo a norma UNI EN ISO 1461.